

Оглавление**1.0 Техника безопасности****2.0 Управление: окна и оконные двери**

- 2.1 Поворотный элемент
- 2.2 Поворотно-откидной элемент
- 2.3 Откидной-поворотный элемент
- 2.4 Schüco TipTronic
- 2.5 Поворотно-откидной элемент с Schüco Tip Tronic
- 2.6 Поворотно-откидной элемент с SchücoTip Tronic
- 2.7 Откидной элемент с рукояткой
- 2.8 Элемент с распашными створками
 - а.) Основная и вспомогательная створки с поворотной функцией
 - б.) Основная створка с поворотно-откидной и вспомогательная створка с поворотной функцией
- 2.9 Окна с поворотными створками
- 2.10 Окна со среднеподвесными створками с вертикальной осью
- 2.11 Ограничитель открывания поворотных и среднеподвесных створок с вертикальной осью (опция)
- 2.12 Снятие ограничителя открывания (положение для мойки)
- 2.13 Откидные фрамуги со скрытой или фрамужной фурнитурой OL 90
- 2.14 Снятие скрытой фурнитуры для фрамуг (положение для мойки)
- 2.15 Снятие фурнитуры для фрамуг OL 90 (положение для мойки)
- 2.16 Откидная фрамуга с защелками
- 2.17 Откидная фрамуга с оконными ручками
- 2.18 Снятие складных ножниц (положение для мойки)
- 2.20 Откидная фрамуги с электроприводом e-drive
- 2.21 Откидная фрамуга с электроприводом e-drive и фурнитура для фрамуги OL 90S / 95S
- 2.22 Складные раздвижные элементы
 - а.) Складные раздвижные элементы без вращающейся двери
 - б.) Складные раздвижные элементы с вращающейся дверью
- 2.23 Раздвижные элементы
 - а.) Управление с помощью ручки
 - б.) Управление с помощью фиксатора
 - в.) Управление с помощью запираемой ручки
 - г.) Управление с помощью рукоятки
 - д.) Управление с помощью запираемой арматуры
 - Дополнительная блокировка в середине створки
- 2.24 Подъемно-раздвижные элементы
 - а.) Управление с помощью ручки
 - б.) Управление с помощью запираемой арматуры
 - Дополнительная блокировка в середине створки

- 2.25 Параллельно-отставные раздвижные и откидные элементы PASK
 - а.) Приборы с принудительным управлением (преимущественно двери)
 - б.) Приборы без принудительного управления (преимущественно окна)
- 2.26 Поворотный элемент, открывание наружу
- 2.27 Верхнеподвесной элемент, открывание наружу
- 2.28 Верхнеподвесная створка, открывание наружу
- 2.29 Параллельно-отставные окна, открывание наружу
- 2.30 Мансардные окна, открывание наружу
- 2.31 Запираемые ручки и взломоустойчивые элементы оконных и балконных дверей
- 2.32 Устройство щелевого проветривания
 - а.) Устройство щелевого проветривания накладное
 - б.) Устройство щелевого проветривания скрытое
 - в.) Многопозиционное устройство щелевого проветривания
- 2.33 Поворотная блокировка
- 2.34 Завертка
- 2.35 Роликовая защелка (например, для балконных дверей)
- 2.36 Ограничитель открывания
- 2.37 Предохранитель резкого закрывания и открывания

3.0 Управление: Двери

- 3.1 Дверные запоры, наружные с дверной ручкой
- 3.2 Дверные запоры, дверь закрывается снаружи с поворотной ручкой
- 3.3 Дверные запоры, внутренние и наружные с нажимными ручками
- 3.4 Дверные запоры, фиксатор открытия двери
- 3.5 Дверные запоры, дверь с функцией быстрого открывания
- 3.6 Дверные запоры, дверь с автоматическим запираением
- 3.7 Дверные запоры, дверь с механическим запираением
- 3.8 Дверные запоры, дверь с электрическим устройством открывания
- 3.9 Дверные запоры, замочный цилиндр с поворотной кнопкой
- 3.10 Дверные запоры, двустворчатые двери
- 3.11 Дверные запоры; двустворчатая дверь с аварийным приводным ригелем (функция аварийной эвакуации)
 - а.) Запирание стационарной створки поворотной ручкой
 - б.) Запирание стационарной створки откидной ручкой
 - в.) Запирание стационарной створки с помощью аварийной нажимной ручки
- 3.12 Фиксатор двери
- 3.13 Доводчик двери
- 3.14 Дверные петли
 - а.) Накладные дверные петли
 - б.) Роликовые дверные петли

4.0 Нарушения правил эксплуатации

5.0 Чистка и уход

- 5.1 Общие указания
- 5.2 Средства для чистки и ухода
- 5.3 Общие указания по чистке

6.0 Техническое обслуживание

- 6.1 Очистка шлицев для удаления воды
- 6.2 Очистка роликовых направляющих сдвижных и складных элементов
- 6.3 Проверка и смазка уплотнений
- 6.4 Техническое обслуживание элементов фурнитуры
- 6.5 Двери
- 6.6 Смазка замочного цилиндра

7.0 Проветривание

8.0 Консультации и ремонт

- 8.1 Договор технического обслуживания

1.0 Предупреждение об опасности

При обращении с деталями из алюминия необходимо учитывать наличие опасных факторов, перечисленных ниже.



Опасность защемления

При обращении с окнами, террасными и наружными дверями существует опасность защемления частей тела между створкой и рамой двери или окна.



Опасность выпадения

При открытых элементах существует опасность выпадения. Не оставляйте открытые элементы без присмотра.

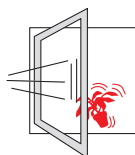

Опасность выпадения посторонних предметов

Открытые элементы могут захлопнуться при сквозняке и увлечь за собой посторонние предметы.

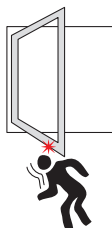

Опасность причинения травм открытыми элементами

При проведении каких-либо работ под открытыми створками существует опасность травмы. Створки необходимо закрывать перед проведением работ под ними, а также в случае, когда в помещении находятся дети.



Опасность причинения травм раскрывшимися элементами створок

Откидные элементы при разблокировке удерживающих систем могут внезапно открыться. Поворотные и среднеподвесные элементы створок представляют опасность травмы при слишком широком раскрытии створок.

Указание: Прочие рекомендации по безопасности эксплуатации приведены в разделах „Указания“.

2.0 Управление: окна и оконные двери

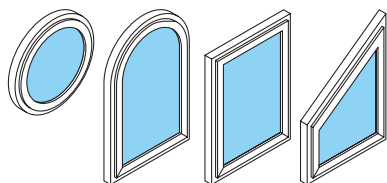

Данное руководство по эксплуатации действительно для всех конструкций элементов.

Указание: Элементы Schüco отличаются повышенной плавностью хода.

2.1 Поворотный элемент

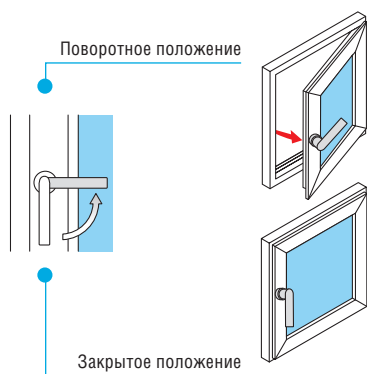

2.2 Поворотно-откидной элемент

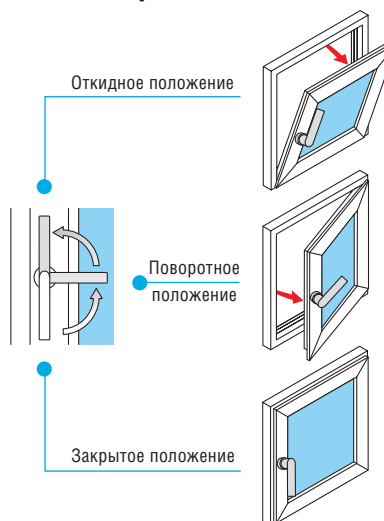

2.3 Откидной-поворотный элемент

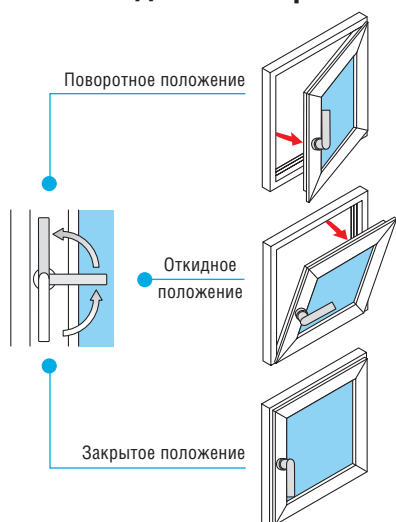

2.4 Schüco TipTronic

Типы управления:

- 1 Кнопки 2 Ручка электроуправления

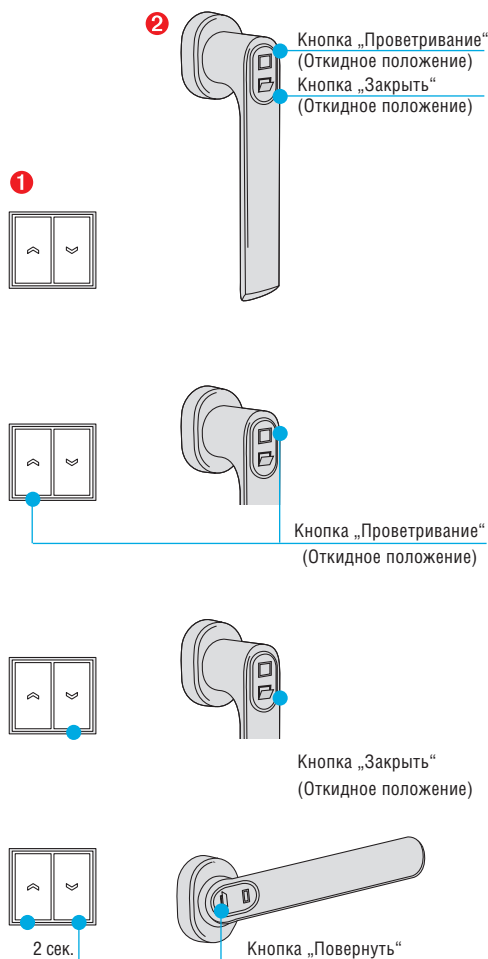

Указание: Управление осуществляется только при подаче электропитания.

Открытие в откидное положение

- Коротко нажать кнопку „Проветривание“ (Откидное положение): створка перемещается в откидное положение (Перемещение можно остановить нажатием другой кнопки).

Закрывание из откидного положения

- Нажать кнопку „Закрыть“ (Откидное положение): створка перемещается в закрытое положение.

Открытие в поворотное положение

- Повернуть ручку на 90° в поворотное положение: Створка разблокируется и может быть открыта вручную.

Закрывание из поворотного положения

- Закрыть створку вручную и повернуть ручку на 90° в запертое положение: створка блокируется автоматически.

Синий светодиод

- **светится непрерывно** при нормальной работе
- **мигает** в неопределенном рабочем состоянии.

Опасность заземления

Во время работы с органами управления окнами необходимо обращать внимание на возможную опасность заземления между створкой и рамой окна.

2.5 Поворотно-откидной элемент с Schüco Tip Tronic

Типы управления:

- 1 Клавиши
- 2 Ручка электроуправления



Указание: Управление осуществляется только при подаче электропитания.

После исчезновения напряжения мигает желтый светодиод. Нажать одновременно клавиши „Проветривание“ и „Закреть“ и удерживать до тех пор, пока зеленый светодиод не будет светиться непрерывно. Теперь элемент снова будет готов к работе.

Открытие в откидное положение

а) Открытие полностью

- Кратко нажать кнопку „Проветривание“: створка перемещается в откидное положение (Перемещение можно остановить нажатием другой кнопки).

б) Частичное открытие

- Нажать кнопку „Проветривание“ и удерживать до достижения необходимого положения.

Закрывание из откидного положения

- Нажать кнопку „Закреть“ и удерживать: створка перемещается в закрытое положение, чтобы зеленый светодиод светился непрерывно.

Открытие в поворотное положение

- Нажать кнопку „Повернуть“: створка разблокируется. Как только погаснет зеленый светодиод, створку можно открыть вручную.

Внимание!

Если створку в данный момент не открыть, через несколько секунд она будет заблокирована.

Закрывание из поворотного положения

- Закреть створку вручную и удерживать: створка блокируется автоматически, зеленый светодиод светится непрерывно.

Зеленый светодиод (слева)

- светится непрерывно при заблокированной створке
- мигает во время исполнения функции

Желтый светодиод (справа)

- светится непрерывно во время перерыва в работе
- мигает после включения

2.6 Поворотнo-откидной элемент с рукояткой с Schüco Tip Tronic

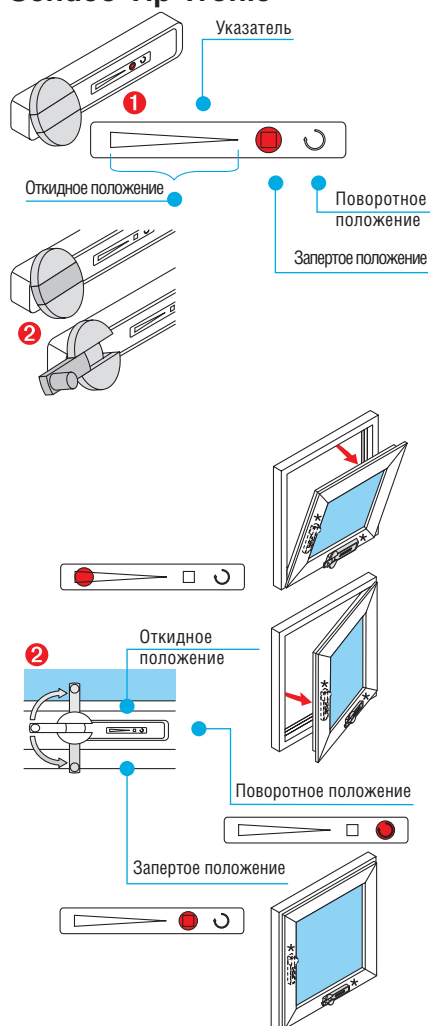

*Расположение рукоятки в зависимости от комплектации

Указание: Красный позиционный указатель запрещается поворачивать за пределы конечных положений.

Корпус рукоятки снабжен позиционным индикатором (1). Красный указатель показывает, в каком положении находятся элементы приборов.

Открытие в откидное положение

- Извлечь поворотную рукоятку (2) из поворотной кнопки.
- Повернуть рукоятку влево до достижения необходимого угла открывания. Угол открывания регулируется плавно. Красный указатель показывает откидное положение..



Закрывание из откидного положения

- Повернуть рукоятку вправо, чтобы красный указатель показывал закрытое положение.



Открытие в поворотное положение

- Извлечь поворотную рукоятку (2) из поворотной кнопки.
- Повернуть рукоятку вправо, чтобы красный указатель показывал поворотное положение.



- Открыть створку.

Закрывание из поворотного положения

- Закрыть створку.
- Повернуть рукоятку влево, чтобы красный указатель показывал закрытое положение.



2.7 Откидной элемент с ручкой

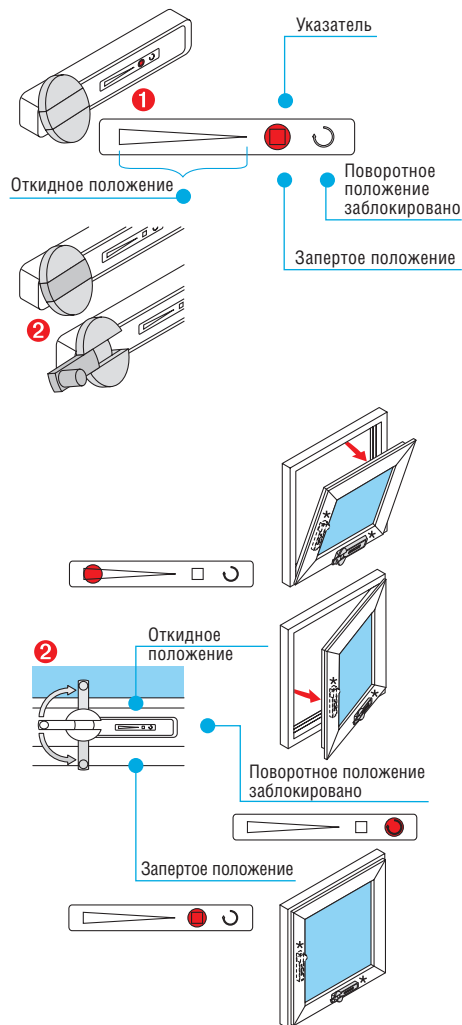

* Расположение ручки в зависимости от комплектации

Корпус ручки снабжен позиционным индикатором (1). Красный указатель показывает, в каком положении находятся элементы прибора.

Открытие в откидное положение

- Извлечь поворотную ручку (2) из поворотной кнопки.
- Повернуть ручку влево до достижения необходимого угла открывания. Угол открывания регулируется плавно. Красный указатель показывает откидное положение.



Закрывание из откидного положения

- Повернуть ручку вправо, чтобы красный указатель показывал закрытое положение.



Указание: Красный позиционный указатель запрещается поворачивать за пределы конечных положений

2.8 Элемент с распашными створками

а.) Основная и вспомогательная створки с поворотной функцией

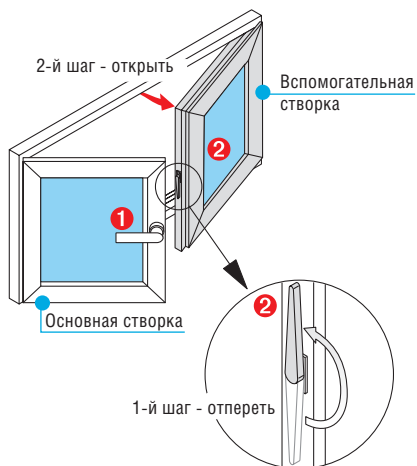

Открытие основной створки

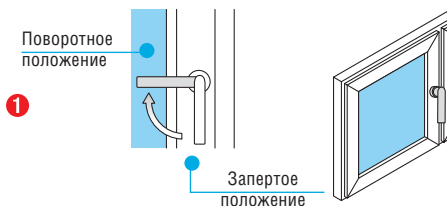

Открытие вспомогательной створки

- Открыть основную створку (1) в поворотное положение.
- Разблокировать (1-й шаг) фальцевую рукоятку (2).
- Открыть вспомогательную створку (2-й шаг).

Закрывание † производится в обратной последовательности .

б.) Основная створка с поворотно-откидной и вспомогательная створка с поворотной функцией

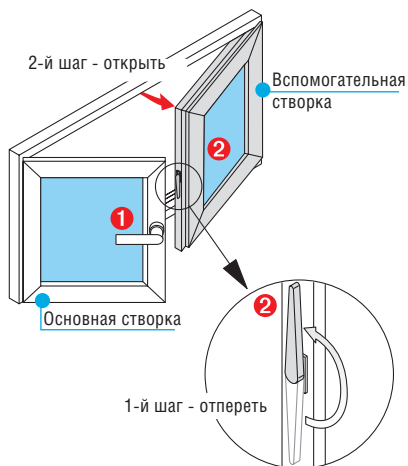

Открытие основной створки

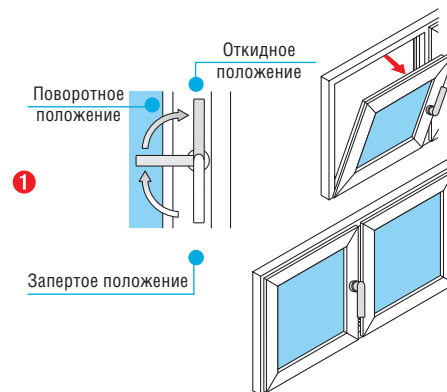

Открытие вспомогательной створки

- Открыть основную створку (1) в поворотное положение.
- Разблокировать (1-й шаг) фальцевую рукоятку (2).
- Открыть вспомогательную створку (2-й шаг).

Закрывание † производится в обратной последовательности.

2.9 Окна с поворотными створками

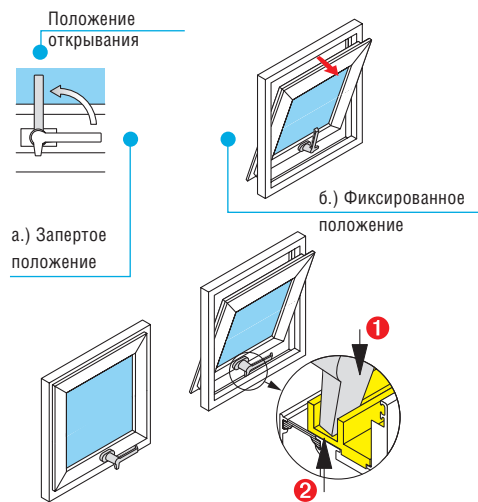

Поворотная опора окна с качающейся створкой, снабжена тормозным устройством, которое удерживает элемент в открытом положении. Горизонтальное положение поворотной ручки имеет две функции.

- а.) Запирание поворотной створки.
- б.) Фиксация поворотной створки в положении для щелевого проветривания.

Фиксация поворотной створки

- Открыть поворотную створку.
- Повернуть ручку в горизонтальное положение, чтобы цапфа (1) ручки вошла в запорный карман (2) оконной рамы.

Указание: Если оконная створка поворачивается слишком свободно, необходимо отрегулировать тормозное устройство оконного прибора в специализированной мастерской.

2.10 Окна со среднеподвесными створками

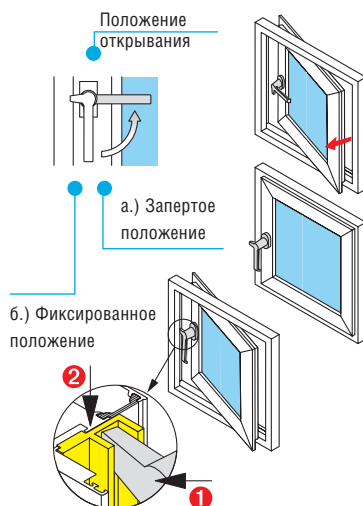

Вертикальное положение поворотной ручки имеет две функции.

- а.) Закрывание поворотной створки.
- б.) Фиксация поворотной створки (в положении для щелевого проветривания).

Фиксация поворотной створки

- Открыть поворотную створку.
- Повернуть ручку в горизонтальное положение, чтобы цапфа (1) ручки вошла в запорный паз (2) оконной рамы.



Опасность несчастного случая!
Запрещается смазывать поворотную опору.

2.11 Ограничитель открывания поворотных и среднеподвесных створок (опция)

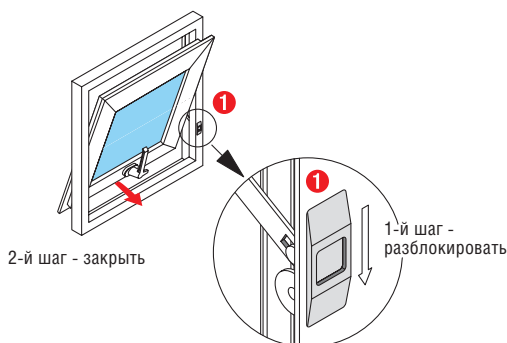

Ограничитель ограничивает угол открытия оконной створки и фиксирует ее в открытом положении.

Открыть окно

- Открыть оконную створку до защелкивания ограничителя. Функции открывания - см. п.п. 2.8 и 2.9.

Закреть окно

- Разблокировать ограничитель смещением фиксаторной кнопки (1) (1-й шаг).
- Закреть створку (2-й шаг).

2.12 Снятие ограничителя открывания (положение для мойки)



Опасность несчастного случая!

Перед снятием ограничителя необходимо подставить под откидную створку опору. Следует учесть, что опора должна быть рассчитана на всю массу створки. Благодаря этому предотвращается неконтролируемое распахивание окна. В диапазоне поворота створки не должны находиться люди или какие-либо предметы.

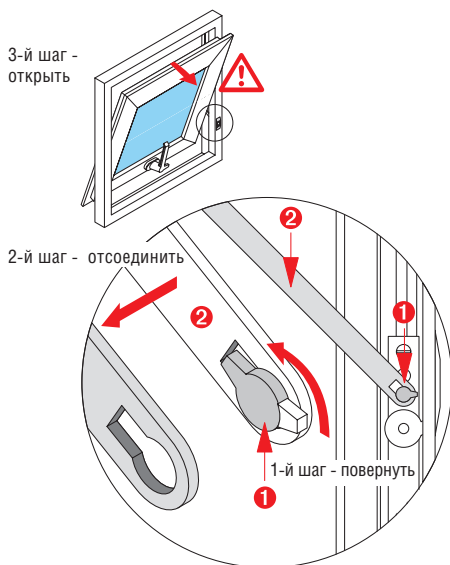

Чтобы полностью распахнуть окно (положение для мойки), необходимо отсоединить ограничитель открывания.

- Открыть створку окна. Функция открывания - см. п.п. 2.8 и 2.9.
- Повернуть предохранительный кулачок (1) (1-й шаг), чтобы он совпадал с вырезом.
- Отцепить главную тягу (2) (2-й шаг).
- Открыть створку (3-й шаг).

Установка на место ограничителя † производится в обратной последовательности.

2.13 Откидная фрамуга со скрытой или фрамужной фурнитурой OL 90

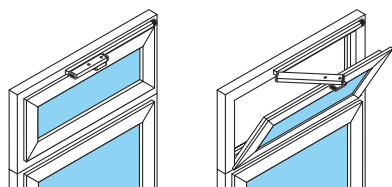

Запертое
положение

Положение
открывания

Типы управления:

- ❶ Ручной рычаг
- ❷ Рукоятка
- ❸ Электрическое устройство открывания
- ❹ Электропривод

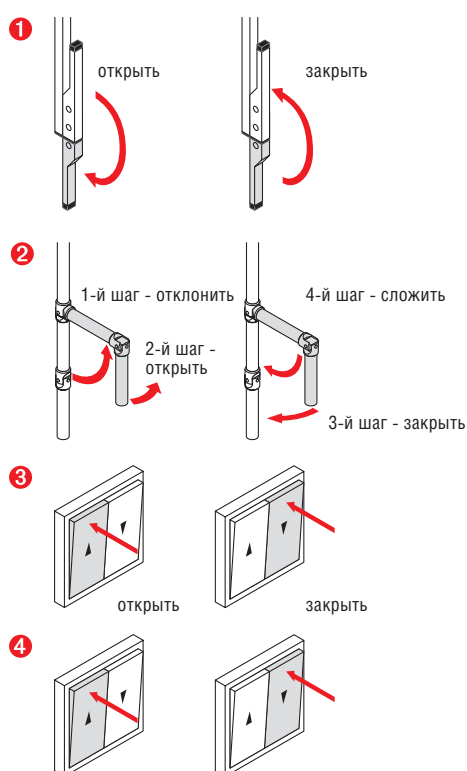

Открывание:

- ручным рычагом (❶)
 - Верхняя фрамуга открывается отклонением вниз ручного рычага.
- рукояткой (❷)
 - Снять рукоятку с держателя и отклонить в поворотное положение (1-й шаг).
 - Верхняя фрамуга открывается вращением рукоятки влево (2-й шаг).
- электрическим устройством открывания (❸)
 - Нажать и удерживать кнопку до тех пор, пока верхняя фрамуга не займет необходимое положение.
- электроприводом e-drive (❹)
 - Нажать и удерживать кнопку до тех пор, пока верхняя фрамуга не займет необходимое положение.

Указание: от удара верхней фрамуги о нижний элемент предохраняют складные или предохранительные ножницы.



Опасность несчастного случая!

Перед снятием ограничителя необходимо подставить под откидную створку опору. Следует учесть, что опора должна быть рассчитана на всю массу створки. Благодаря этому будет предотвращено неконтролируемое открывание и падение створки окна. В области открытия створки не должны находиться люди и какие-либо предметы.

2.14 Снятие скрытой фурнитуры для фрамуг (положение для мойки)

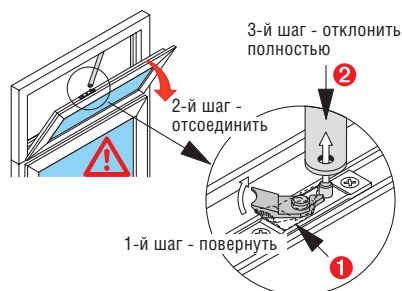

Чтобы полностью отклонить откидную створку (положение для мойки), необходимо отсоединить фурнитуру для фрамуг.

- Открыть откидную створку.
- Опереть открытую створку и повернуть предохранительный кулачок (1) (1-й шаг).
- Отсоединить главную тягу (2) (2-й шаг).
- Медленно полностью отклонить створку (3-й шаг).

Установка на место ограничителя †
производится в обратной последовательности

2.15 Снятие фурнитуры для фрамуг OL 90 (положение для мойки)

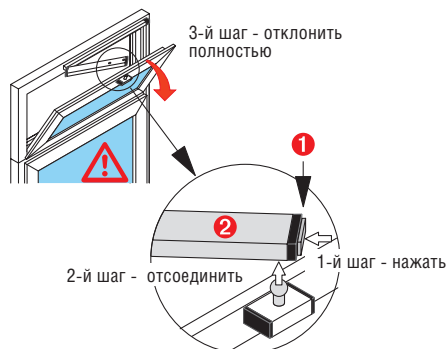

Чтобы полностью отклонить откидную створку (положение для мойки), необходимо отсоединить фурнитуру для фрамуг.

- Открыть откидную створку.
- Опереть открытую створку.
- Нажать кнопку-фиксатор (1) (1-й шаг) и отсоединить главную тягу (2) (2-й шаг).
- Медленно полностью отклонить створку (3-й шаг).

Установка на место ограничителя †
производится в обратной последовательности.

2.16 Откидная фрамуга с защелками

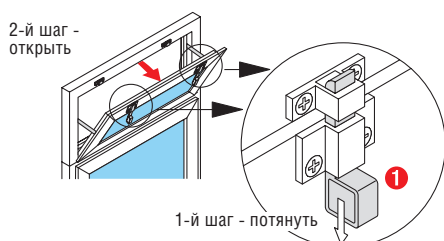

Открывание

- Разблокировать обе защелки, потянув за петли (1) (1-й шаг).
- Открыть откидную створку (2-й шаг).

Закрывание † прижать фрамугу до фиксации защелок.

2.17 Откидные фрамуги с оконными ручками

Указание: От удара верхней фрамуги о нижний элемент предохраняют складные или предохранительные ножницы.

Оконная ручка сверху

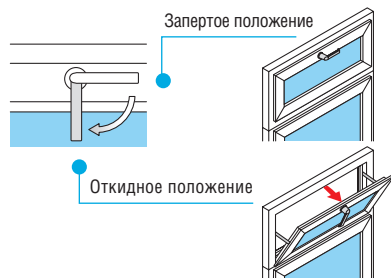

Оконная ручка сбоку

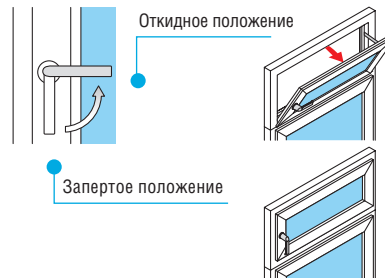

2.18 Снятие складных ножниц (положение для мойки)



Опасность несчастного случая!

Перед снятием ограничителя необходимо подставить под откидную створку опору. Следует учесть, что опора должна быть рассчитана на всю массу створки. Благодаря этому будет предотвращено неконтролируемое открытие и падение створки окна. В области открывания створки не должны находиться люди и какие-либо предметы.

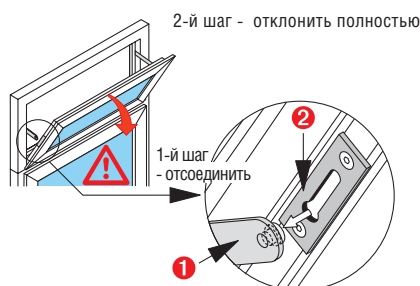

Чтобы полностью отклонить откидную створку (положение для мойки), необходимо отсоединить боковые складные ножницы.

Указание: При отклонении откидного элемента следует учесть, что накладные оконные приборы (оконные ручки) могут повредить нижний элемент.

- Открыть откидную створку.
- Прижать открытую створку настолько, чтобы тяга ножниц (1) вышла из направляющей (2) (1-й шаг).
- Медленно полностью отклонить створку (2-й шаг).

Установка на место ограничителя †
производится в обратной последовательности.

2.19 Снятие предохранительных ножниц (положение для мойки)



Опасность несчастного случая!

Перед снятием ограничителя необходимо подставить под откидную створку опору. Следует учесть, что опора должна быть рассчитана на всю массу створки. Благодаря этому будет предотвращено неконтролируемое открытие и падение створки окна. В области открывания створки не должны находиться люди и какие-либо предметы.

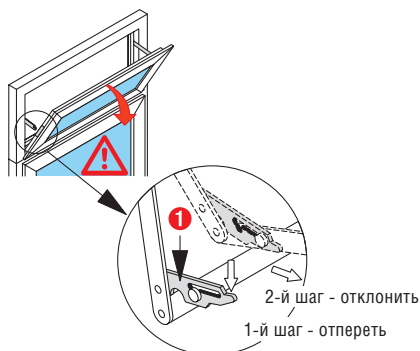

Чтобы откидную створку отклонить полностью (положение для мойки), необходимо снять боковые ножницы-держатели. Створка удерживается в положении для мойки также ножницами. За счет этого предотвращается соударение створки о нижний элемент.

- Открыть створку окна.
- Удерживать открытую створку и разблокировать стопорную защелку (1) (1-й шаг).
- Медленно отклонить створку (2-й шаг).

Установка на место ограничителя †
после закрывания откидной створки предохранительные ножницы фиксируются автоматически.

2.20 Откидные фрамуги со скрытым электроприводом



Светодиодная индикация

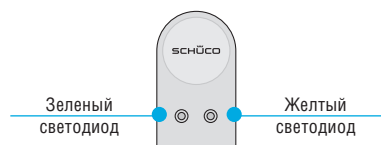

Типы управления:

- ❶ Кнопки
- ❷ Пульт управления

Управление:

- кнопками (❶)
- Нажать и удерживать кнопку до тех пор, пока фрамуга не займет необходимое положение.
- через пульт управления (❷)

Указание: Управление осуществляется только при подаче электропитания.

После исчезновения напряжения мигает желтый светодиод. Нажать одновременно кнопки „Проветривание“ и „Заккрыть“ и удерживать их до тех пор, пока зеленый светодиод не будет светиться непрерывно. Элемент теперь снова готов к работе.

Открывание в откидное положение

- а) Открывание полностью
- Кратковременно нажать кнопку „Проветривание“: створка перемещается в откидное положение (Перемещение можно остановить нажатием другой кнопки).
- б) Частичное открывание
- Нажать кнопку „Проветривание“ и удерживать до достижения необходимого положения.

Закрывание из откидного положения

- Нажать кнопку „Заккрыть“ и удерживать: створка перемещается в закрытое положение, чтобы зеленый светодиод светился непрерывно.

- Зеленый светодиод (слева)
- светится непрерывно при заблокированной створке
 - мигает во время исполнения функции
- Желтый светодиод (справа)
- светится непрерывно во время перерыва в работе
 - мигает после включения

2.21 Откидная фрамуга с электроприводом и фурнитура для фрамуги OL 90S / 95S с накладным приводом, основа

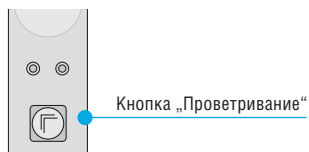
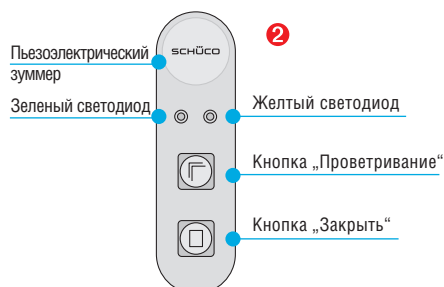
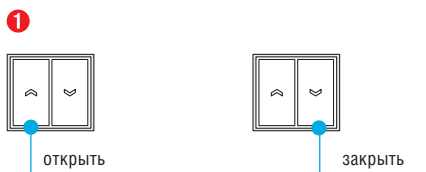
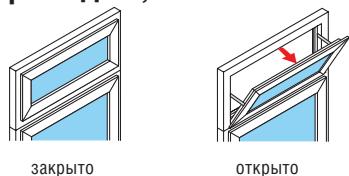

Светодиодные индикаторы

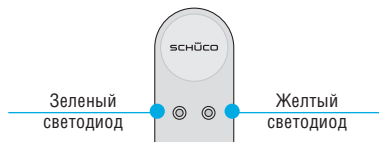

Типы управления:

- ❶ Кнопки
- ❷ Пульт управления

Управление:

- кнопками (❶)
- Нажать и удерживать кнопку до тех пор, пока фрамуга не займет необходимое положение.

- через пульт управления (❷)

После исчезновения напряжения мигает желтый светодиод. Через небольшой промежуток времени откидная створка снова автоматически приводится в готовность к работе.

Открытие в откидное положение

а) Открытие полностью

- Кратковременно нажать кнопку „Проветривание“: створка перемещается в откидное положение (перемещение можно остановить нажатием другой кнопки).

б) Частичное открытие

- Нажать кнопку „Проветривание“ и удерживать до достижения необходимого положения.

Закрывание из откидного положения

- Нажать и удерживать кнопку „Закрывать“: створка перемещается в закрытое положение, зеленый светодиод будет светиться непрерывно.

Зеленый светодиод (слева)

- светится непрерывно при заблокированной створке

– мигает во время исполнения функции

Желтый светодиод (справа)

- светится непрерывно во время перерыва в работе

- мигает после включения

2.22 Складные раздвижные элементы

а.) Складные раздвижные элементы без вращающейся двери

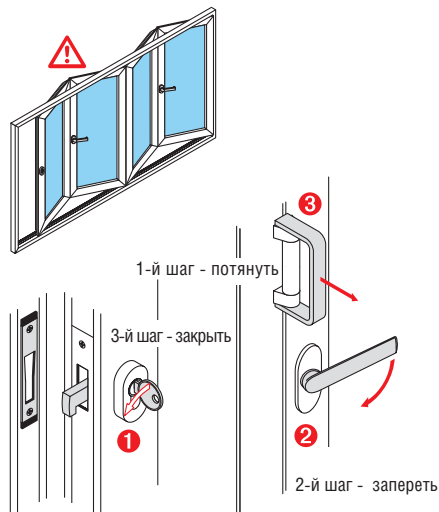
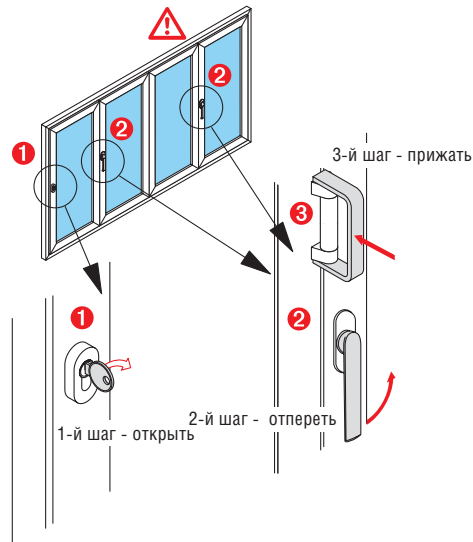

Опасность несчастного случая!

При открывании и закрывании запрещается братья руками за детали в зоне перелома элементных створок.

Открывание

- Открыть замок (1) поворотом ключа (1-й шаг).
- Разблокировать запор (2) складных элементов вращением ручного рычага (2-й шаг).
- Открыть створку нажатием на ручной рычаг (3-й шаг).
- Открыть створку.

Закрывание

- Втянуть створку за ручку (3) в раму элемента (1-й шаг).
- Зафиксировать запор (2) складного элемента вращением ручного рычага (2-й шаг).
- Закрыть замок (1) поворотом ключа (3-й шаг).

Указание: Описанное управление относится только к представленному типу элемента

б.) Складные раздвижные элементы с вращающейся дверью

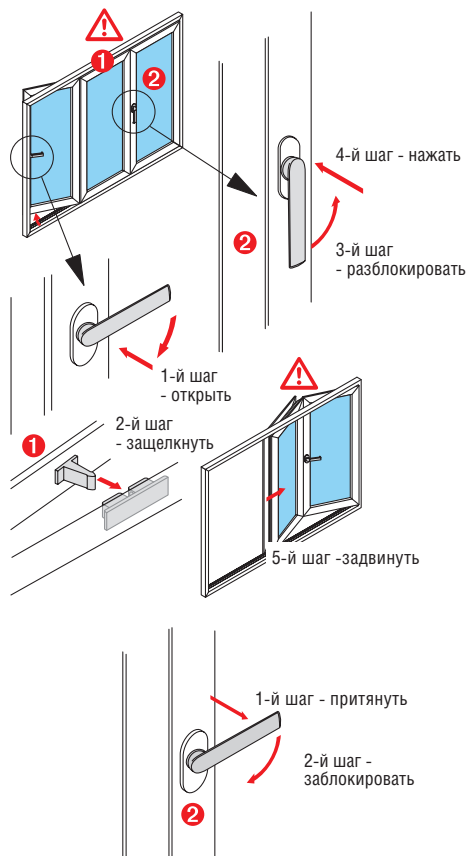

Опасность несчастного случая!

При открывании и закрывании запрещается братья руками за детали в зоне перелома элементных створок.

Открывание

- Открыть вращающуюся дверь на 180° (1-й шаг) и защелкнуть защелку (1) следующей створки (2-й шаг).
- Разблокировать запоры (2) складных элементов вращением ручного рычага (3-й шаг).
- Нажать на ручной рычаг (4-й шаг).
- Задвинуть складной элемент (5.).

Закрывание

- Притянуть раздвижную створку за ручной рычаг (2) (1-й шаг).
- Заблокировать складной элемент (2-й шаг).
- Закрывать вращающуюся дверь.

Указание: Описанное управление относится только к представленному типу элемента.

2.23 Раздвижные элементы

а.) Управление с помощью ручки

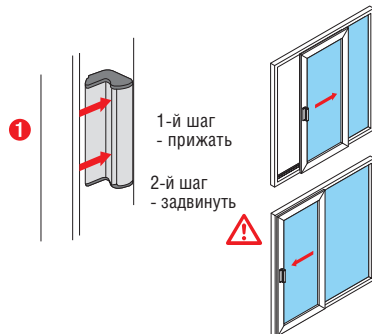

Открытие

- Разблокировать сдвижную створку нажатием на внутреннюю часть ручки (1).
- Переместить сдвижную створку (2-й шаг).

Закрывание

- Полностью задвинуть сдвижную створку.
- Проследить за тем, чтобы запор ручки защелкнулся.

б.) Управление с помощью фиксатора

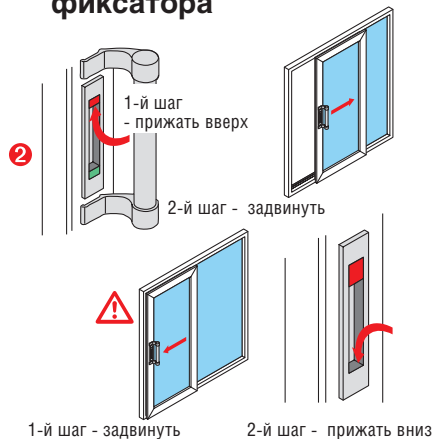

Открытие

- Разблокировать сдвижную створку поднятием фиксатора (2) (1-й шаг). Цветная поверхность внизу - ЗЕЛЕНАЯ.
- Задвинуть сдвижную створку с помощью ручки (2-й шаг).

Закрывание

- Полностью задвинуть сдвижную створку с помощью ручки (1-й шаг).
- Заблокировать сдвижную створку нажатием вниз фиксатора (2) (2-й шаг). Цветная поверхность внизу - КРАСНАЯ.

в.) Управление с помощью запираемой ручки



Открытие

- Поставить свободно вращающуюся ручку (3) вниз.
- Поворотом ключа влево заблокировать запор (1-й шаг).
- Установить ручку в положение (2-й шаг) и передвинуть створку.

Закрывание

- Полностью задвинуть створку ручкой (3).
- Поставить ручку в положение запираения, поворотом ключа вправо разблокировать запор (3-й шаг).

г.) Управление с помощью рукоятки



Открытие

- Повернуть вниз рукоятку (4) на 90° (1-й шаг).
- Задвинуть створку.

Закрывание

- Полностью задвинуть створку с помощью рукоятки.
- Повернуть рукоятку (4) вверх.

д.) Управление с помощью запираемой арматуры

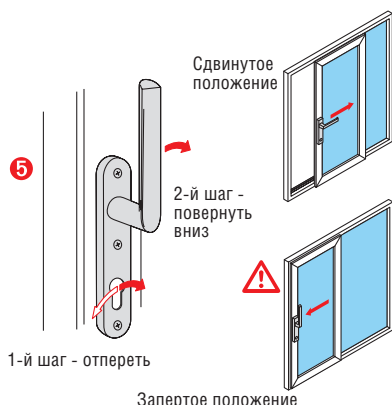

Открытие

- Разблокировать сдвижную створку ключом (1-й шаг).
- Повернуть ручку (5) вниз на 90° (2-й шаг).
- Задвинуть створку.

Закрывание

- Полностью задвинуть створку с помощью рукоятки.
- Повернуть ручку (5) вверх.
- Заблокировать створку ключом.

Дополнительная блокировка в середине створки



Открытие

- Повернуть влево поворотную ручку среднего блокирующего устройства (1) (разблокировать).
- Управление элементом производится, как описано выше.

Закрывание

- Управление элементом производится, как описано выше.
- Повернуть вправо поворотную ручку среднего блокирующего устройства (1) (заблокировать).



Опасность несчастного случая!

При закрывании створки запрещается братья руками за детали в зоне перемещения створки.

2.24 Подъемно-раздвижные элементы

а.) Управление с помощью ручки



Открытие

- Установить раздвижную створку вращением рукоятки (1) в положение сдвига (1-й шаг).
- Задвинуть створку.

Закрывание

- Полностью задвинуть раздвижную створку рукояткой.
- Закрыть раздвижную створку вращением рукоятки (1).

б.) Управление с помощью запираемой арматуры



Открытие

- Отпереть раздвижную створку ключом (1-й шаг).
- Рукоятку (2) повернуть вниз (2-й шаг).
- Задвинуть створку.

Закрывание

- Полностью задвинуть раздвижную створку рукояткой.
- Повернуть рукоятку (2) вверх.
- Запереть створку ключом.

Дополнительная блокировка в середине створки



Открытие

- Повернуть влево поворотную ручку среднего блокирующего устройства (1) (разблокировать).
- Управление элементом производится, как описано выше.

Закрывание

- Управление элементом производится, как описано выше.
- Повернуть вправо поворотную ручку среднего блокирующего устройства (1) (заблокировать).



Опасность несчастного случая!

При закрывании створки запрещается братья руками за детали в зоне перемещения створки.

2.25 Параллельно отставляемые сдвижные откидные элементы (PASK)

а.) Приборы с принудительным управлением (преимущественно двери)

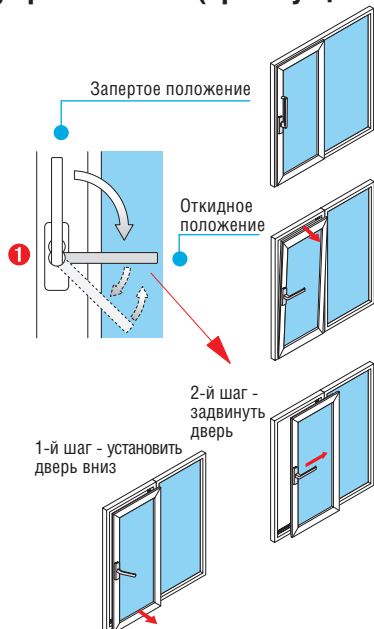

Откидное положение

- Раздвижную створку путем поворота на 90° рукоятки (1) установить в откидное положение.

Сдвинутое положение

- Раздвижную створку дальнейшим давлением на ручной рычаг установить вниз (1-й шаг).
- Отпустить ручной рычаг под действием пружины и задвинуть створку (2-й шаг).

Закрывание

- Задвинуть раздвижную створку, чтобы она автоматически вошла в нижний фиксатор (откидное положение).
- Закрывать раздвижную створку поворотом вверх ручного рычага (1).

б.) Приборы без принудительного управления (преимущественно окна)



Откидное положение

- При прижатой створке повернуть оконную ручку (1) из запертого положения и отклонить створку.

Закрывание из откидного положения

- Захлопнуть створку и оконную ручку (1) повернуть на 90° вниз в запертое положение.

Сдвинутое положение

- Поставить створку в откидное положение.
- Поставить вниз створку дальнейшим поднятием ручки (1) и сдвинуть ее (ручка возвращается в исходное положение под действием пружины).

Закрывание из сдвинутого положения

- Задвинуть створку, при необходимости прижать створку в закрытое положение двумя руками и оконную ручку (1) повернуть вниз.

2.26 Поворотный элемент, открывание наружу

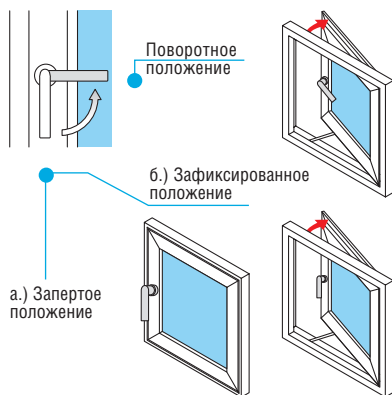

В обоих элементах вертикальное положение поворотной ручки имеет две функции:

- а.) Закрытие элементной створки.
- б.) Фиксация элементной створки в положении для щелевого проветривания.

2.27 Верхнеподвесной элемент, открывание наружу

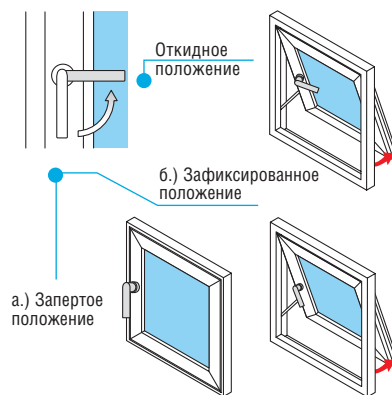

Фиксация элементной створки

- Открыть элементную створку.
- Повернуть ручку для фиксации вертикально в запертое положение.

2.28 Верхнеподвесная створка, открывание наружу

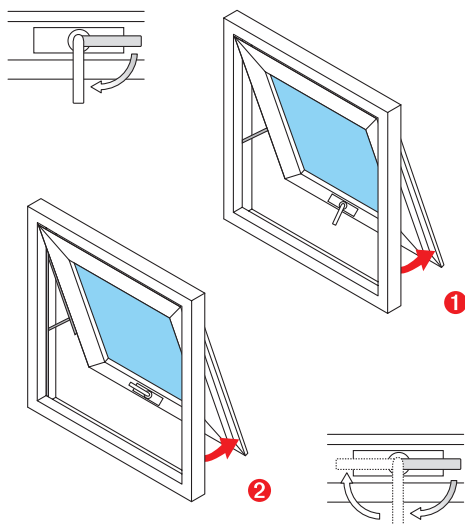

Типы управления

- 1 Ручное управление
- 2 Дополнительный блок поворотного фиксирующего ограничителя
- 3 Электродвигатель с цепным приводом

К п. 1

Ограничение угла открывания может осуществляться с помощью установки поворотного фиксирующего ограничителя с несколькими ступенями фиксации (Внимание: это устройство не является предохранителем закрывания).

К п. 2

С помощью поворотного фиксирующего ограничителя створка может быть зафиксирована при любом угле открывания (фиксация); управление осуществляется с помощью ручного рычага.

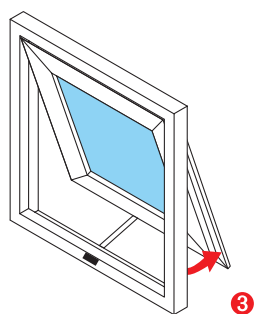

Типы управления с помощью кнопок



Опасность несчастного случая!

При сквозняке выставочные ножницы могут быть вытянуты до своего конечного положения, и окно может захлопнуться. Запрещается помещать какие-либо предметы или части тела в зоне ножниц или в области складывания элементов (опасность получения травм)

Указание: В особенности для окон, открываемых наружу, и при использовании электропривода, рекомендуется применение датчиков дождя и ветра.

2.29 Параллельные выставочные окна, открывание наружу

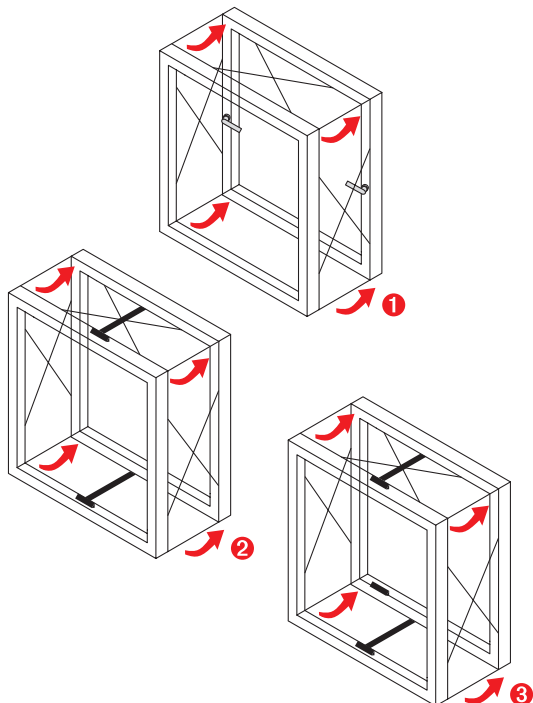

Типы управления

- ❶ Ручное управление
- ❷ Электродвигателем с цепным приводом
- ❸ Электродвигателем с цепным приводом и фиксирующим двигателем

Электропривод

Открытие

- Открытие производится с помощью цепного привода, блокировка - с помощью фиксирующего двигателя



Опасность несчастного случая!

Запрещается помещать какие-либо предметы или части тела в зоне ножниц или в области складывания элементов (опасность получения травм).

2.30 Крышные окна, открывание наружу

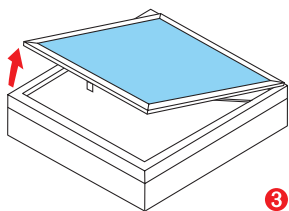
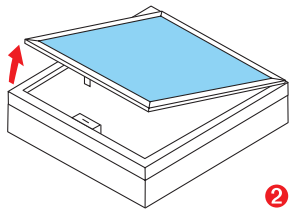
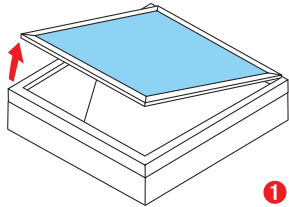

Типы управления

- ❶ с помощью рукоятки
- ❷ с помощью цепного или шпindelного привода (механизированного)
- ❸ с помощью пневматических приборов и амортизаторов (только типы Royal S 88D и 106D)

Типы управления

- а) с помощью кнопок
- б) с помощью системы управления для зимних садов типа „VentoControl“



Опасность несчастного случая!

Створку крышного окна перед извлечением предохранительного шплинта крепления двигателя необходимо установить на опору. Перед снятием ограничителя необходимо подставить под откидную створку опору. Следует учесть, что опора должна быть рассчитана на всю массу створки. Благодаря этому будет предотвращено неконтролируемое открывание и падение створки окна. В области открывания створки не должны находиться люди и какие-либо предметы или части тела (опасность причинения травм).

2.31 Запираемые ручки и взломозащищенные оконные и балконные элементы

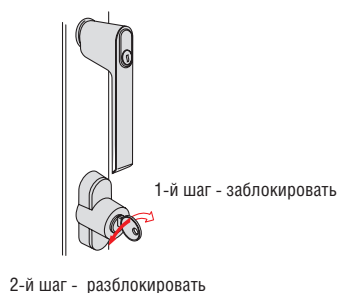

Эти элементы оснащены запираемыми на замок ручками или ручками с блокирующими кнопками.

Запирание (Запираемая ручка):

- Закрыть створку.
- Запереть замок поворотом ключа вправо (1-й шаг).

Отпирание (Запираемая ручка):

- Отпереть замок поворотом ключа влево (2-й шаг).
- Поставить ручку в необходимое положение (поворотное или поворотно-откидное).

Указание: Полная взломозащищенность обеспечивается только при запертом замке.

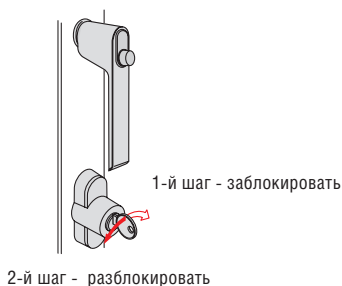

Запирание (Блокирующая кнопка):

- Закрыть створку.
- Ручка блокируется в запертом положении автоматически.

Отпирание (Блокирующая кнопка):

- Отпирание ручки производится нажатием блокирующей кнопки и одновременным поворотом ручки.
- Установить ручку в необходимое положение.

Указание: Абсолютная взломоустойчивость обеспечивается только при запертом замке.

2.32 Устройство щелевого проветривания

а.) Устройство щелевого проветривания накладное

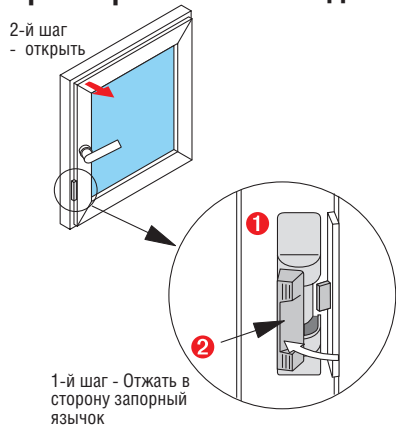

Накладное устройство щелевого проветривания (1) ограничивает поворотное и откидное положение створки в положении для проветривания.

Устройство щелевого проветривание является активным постоянно!

После закрывания элемента устройство щелевого проветривания защелкивается автоматически.

Открыть окно полностью:

- Отжать в сторону запорный язычок (2) (1-й шаг).
- Открыть элемент (2-й шаг).

б.) Устройство щелевого проветривание скрытое

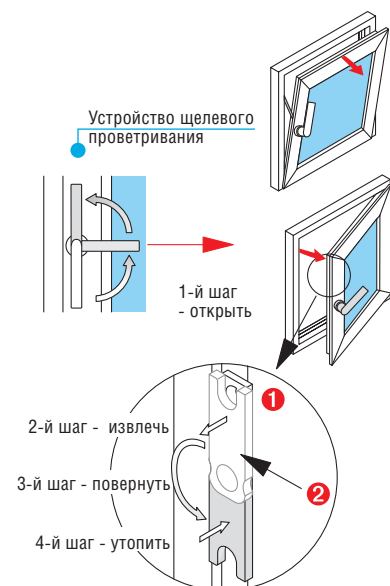

Скрытое устройство щелевого проветривания (1) ограничивает поворотное и откидное положение створки в положении для проветривания.

Если необходимо полностью открыть створку из откидного положения, следует разблокировать устройство щелевого проветривания.

Разблокировать устройство щелевого проветривания:

- Открыть элемент в поворотном положении (1-й шаг).
- Извлечь запорный язычок (2) (2-й шаг), повернуть вниз (3-й шаг) и утопить. Створку можно отклонить полностью.

Чтобы активировать устройство щелевого проветривания, его необходимо заблокировать вручную.

Заблокировать устройство щелевого проветривания:

- Открыть элемент в поворотном положении (1-й шаг).
- Извлечь запорный язычок (2) повернуть вверх и утопить.

Открывание створка в откидном положении будет снова ограничено щелевым проветриванием.

в.) Многопозиционное устройство щелевого проветривания

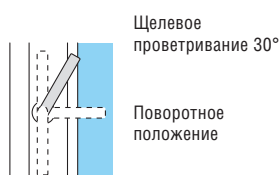
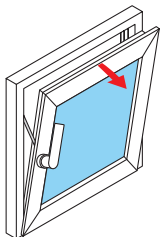

x=7-22 мм

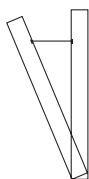

Многопозиционное устройство щелевого проветривания (1) ограничивает откидное положение створки элемента в четырех различных положениях для щелевого проветривания. Если необходимо полностью открыть створку в откидном положении, необходимо разблокировать устройство щелевого проветривания.

Разблокировать устройство щелевого проветривания:

- Поставить ручку в откидное положение и закрыть окно.
- Поставить ручку в поворотное положение и открыть окно.

Заблокировать устройство щелевого проветривания:

- Несколько приоткрыть элемент в откидном положении (1-й шаг).
- Переместить ручку примерно на 30° до фиксации в поворотном положении.

Ограничение открывания створки 4-мя различными положениями при проветривании.

2.33 Поворотная блокировка

Поворотная блокировка (1) блокирует поворотное положение створки элемента. Створка может быть при этом приведена только в откидное положение.



2.34 Завертка

Запирание окна без ручки/фурнитуры ригельштанги. Запирание приводится в действие шестигранным гаечным ключом 4 мм.

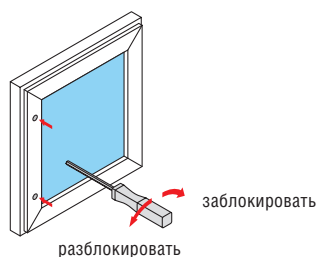

2.35 Роликовая защелка (например, для балконных дверей)

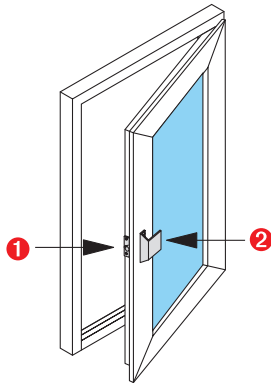

Роликовая защелка (1) удерживает створку в закрытом состоянии без запирающей ручки или фурнитуры. Элементы с защелками могут оснащаться снаружи дверными ручками (2).

Функция:

- Створку можно открывать или закрывать легким нажатием или слегка потянув на себя.

2.36 Ограничитель открывания

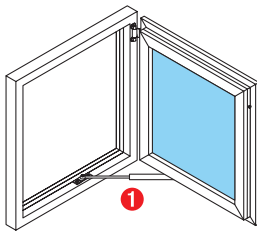

Ограничитель открывания (1) ограничивает до 90° угол открывания поворотной створки. Он уменьшает самостоятельное перемещение створки элемента при сквозняке. Ограничитель открывания не требует технического обслуживания, его нельзя смазывать.

2.37 Защита от захлопывания

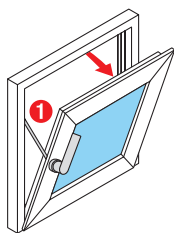

Защита от захлопывания (1) препятствует самостоятельному захлопыванию откидной створки. Таким образом исключается повреждение элемента в случае резкого открывания или захлопывания при сквозняке. Устройство не требует технического обслуживания.

3.0 Управление: Двери

Опасность защемления устройствами запираения дверей!



При открывании двери и одновременном повороте ключа существует опасность защемления пальцев между дверной рамой и дверной створкой. Запрещается использовать ключ для перемещения дверной створки.

Указание: Все замки запираются уже после одного оборота ключа. Вместе с тем, Взломоустойчивость обеспечивается только при полном обороте ключа:

1-оборотные замки: один оборот

2-оборотный замок: два оборота

3.1 Дверные запоры, наружные с дверной ручкой

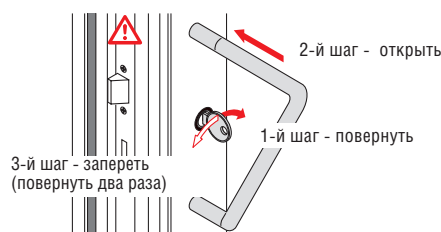

Открывание снаружи:

- Повернуть ключ, преодолевая сопротивление пружины, в сторону замка (1-й шаг) и удерживать в этом положении.
- Приоткрыть дверь (2-й шаг) и сразу же отпустить ключ.
- Открыть дверь полностью.

Запирание снаружи:

- Закрыть дверь.
- Запереть дверь полными оборотами ключа в сторону рамы (3-й шаг).



Открывание изнутри:

- Нажать вниз поворотную ручку двери (1-й шаг)
- Открыть дверь (2-й шаг).

Запирание изнутри:

- Закрыть дверь.
- Запереть дверь полными оборотами ключа в сторону рамы (3-й шаг).

3.2 Дверные запоры, дверь закрывается снаружи с поворотной ручкой

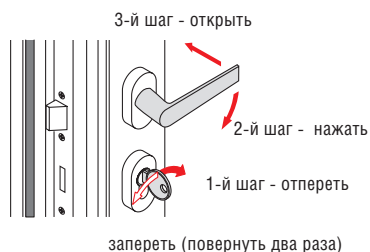

Открытие изнутри / снаружи:

- Отпереть дверь полными оборотами ключа в сторону замка (1-й шаг).
- Нажать вниз поворотную ручку двери (2-й шаг).
- Открыть дверь (3-й шаг).

Запирание † производится в обратной последовательности.

3.3 Дверные запоры, внутренние и наружные с нажимными ручками

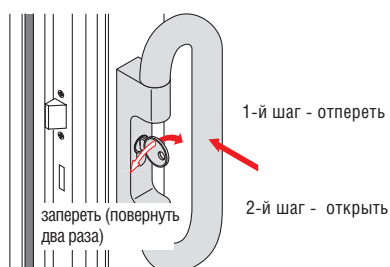

Открытие снаружи:

- Отпереть дверь полными оборотами ключа в сторону замка (1-й шаг).
- Открыть дверь нажатием нажимной ручки (2-й шаг).

Запирание † производится в обратной последовательности.

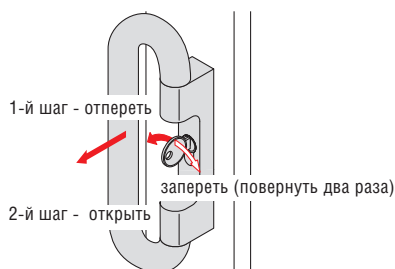

Открытие изнутри:

- Отпереть дверь полными оборотами ключа в сторону замка (1-й шаг).
- Открыть дверь нажатием нажимной ручки (2-й шаг).

Запирание † производится в обратной последовательности.

3.4 Дверные запоры, фиксатор открывателя двери

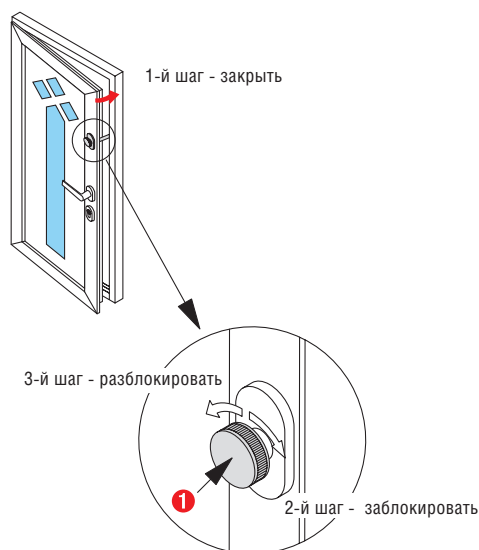

Указание: Управление дверными ручками и замками осуществляется, как описано в п.п. 3.1 / 3.2.

Фиксатор открывателя двери ограничивает угол открывания дверной створки до одного щелевого проема.

Чтобы активировать фиксатор открывания двери, его необходимо заблокировать вручную.

Заблокировать фиксатор открывателя двери:

- Закрыть дверную створку (1-й шаг).
- Фиксатор открывателя двери заблокировать вращением поворотной кнопки (1) вправо (2-й шаг).

Теперь дверную створку можно открыть до упора запорной скобы.

Разблокировать изнутри фиксатор открывания двери:

- Фиксатор открывателя двери разблокировать вращением поворотной кнопки (1) влево (3-й шаг).

Теперь дверную створку можно открыть полностью.

Разблокировать снаружи фиксатор открывания двери:

Фиксатор открытия двери можно разблокировать снаружи при соблюдении определенной последовательности закрытия.

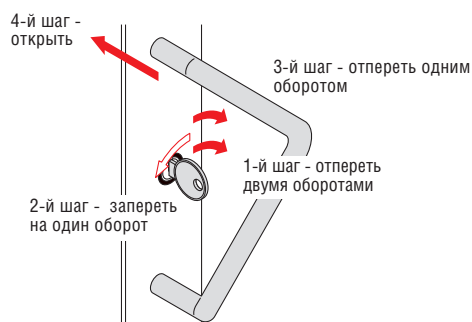

Последовательность закрытия:

- Отпереть дверь двумя полными оборотами ключа в сторону замка (1-й шаг).
- Запереть дверь одним полным оборотом ключа в сторону дверной рамы (2-й шаг).
- Отпереть дверь одним полным оборотом ключа в сторону замка (3-й шаг).
- Повернуть ключ, преодолевая сопротивление пружины, в сторону замка и открыть дверь (4-й шаг).

3.5 Дверные запоры, дверь с функцией быстрого открывания

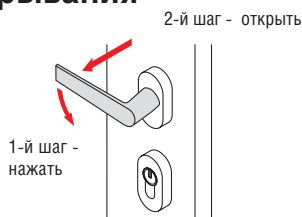

Запертую дверную створку можно открыть изнутри без ключа.

Открыть дверь:

- Нажать вниз на дверную ручку (1-й шаг)
- Открыть дверную створку (2-й шаг).

Указание: После открытия дверь остается незапертой. Повторное запираение производится с помощью дверного ключа.

3.6 Дверные запоры, дверь с автоматическим запираением

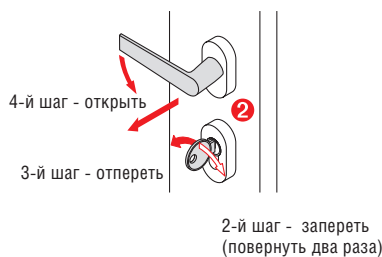
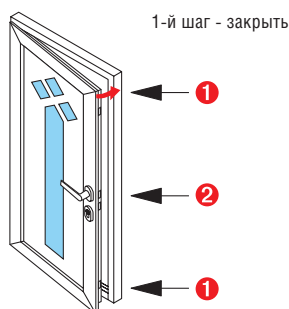

В этом запоре имеются дополнительные ригельные защелки (1) в верхней и нижней части дверной створки.

- **Закреть дверь (1-й шаг).**
Верхняя и нижняя ригельные защелки (1) блокируют дверь автоматически от управления снаружи.
- **Открыть дверь (4-й шаг).**
Изнутри дверь можно открыть ручкой (см. п. 3.4).
- **Полностью заблокировать дверь (2-й шаг).**
При запираении дверного замка (2) ключом дверь блокируется от открывания изнутри.
- **Полностью разблокировать дверь (3-й шаг).**
Полностью заблокированную дверь открывают изнутри ключом (повернуть два раза) и дверной ручкой (4-й шаг).

3.7 Дверные запоры, дверь с механическим запираением

Двери с механическим запираением открываются или запираются с помощью двигателя, установленного внутри двери. Управление осуществляется через дверную ручку или с помощью дистанционного управления. Более подробные данные приведены в отдельном руководстве по эксплуатации.

3.8 Дверные запоры, дверь с электрическим устройством открывания

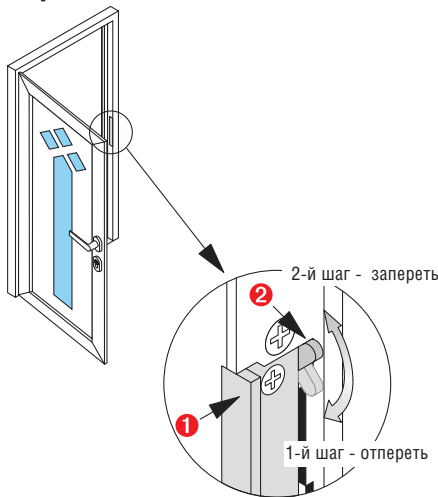

Указание: Электрическое устройство открывания не открывает дверь, если она заперта на замок.

Закрытая дверь открывается с помощью отдельно установленного выключателя. Разблокированная дверь может быть открыта только при одновременном нажатии выключателя.

Дневная настройка:

В дневной настройке защелку (1) электрического устройства открывания можно разблокировать на длительное время.

При разблокированной защелке замка дверь можно открыть в любое время.

Запирание и отпирание:

- Защелку (1) заблокировать или разблокировать перемещением запорного рычажка (2) (1-й шаг).

3.9 Дверные запоры, замочный цилиндр с поворотной кнопкой

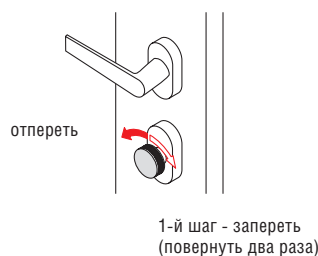

Этот замочный цилиндр приводится в действие снаружи ключом, а изнутри - поворотной кнопкой.

Запирание:

- Закрыть дверь.
- Запереть дверь полным оборотом поворотной кнопки в сторону дверной рамы (1-й шаг).

Отпирание † производится в обратной последовательности.

3.10 Дверные запоры, двустворчатые двери

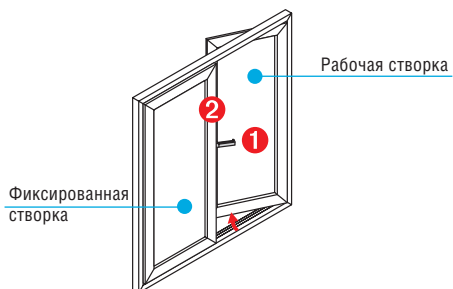

Рабочая створка

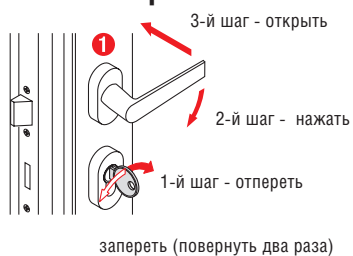

Открыть рабочую створку:

- Отпереть дверь полными оборотами ключа в сторону замка (1-й шаг).
- Нажать вниз дверную ручку (1) (2-й шаг).
- Открыть дверь (3-й шаг).

Закрывание † производится в обратной последовательности.

Фиксированная створка



Открыть фиксированную створку:

- Открыть рабочую створку.
- Отпереть (1-й шаг) фальцевую ручку (2).
- Открыть фиксированную створку (2-й шаг).

Закрывание † производится в обратной последовательности.

3.11 Дверные запоры; двустворчатая дверь с аварийным приводным ригелем (функция аварийного выхода)

а.) Запирание фиксированной створки поворотной ручкой

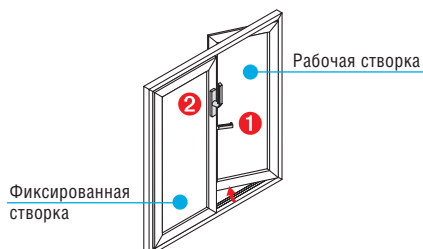

Рабочая створка

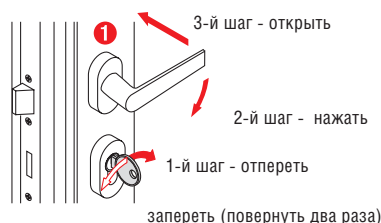

Фиксированная створка

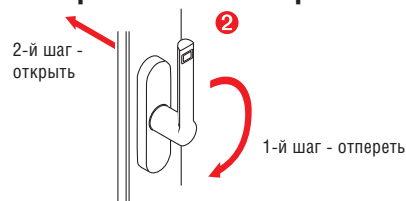

С помощью аварийного приводного ригеля в случае опасности можно открыть обе створки запертой двери.

Открыть рабочую створку:

- Отпереть рабочую створку полным оборотом ключа в сторону замка (1-й шаг).
- Нажать на поворотную дверную ручку вниз (1) (2-й шаг).
- Открыть рабочую створку (3-й шаг).

Закрывание † производится в обратной последовательности.

Открыть фиксированную створку:

- Открыть рабочую створку.
- Разблокировать аварийный приводной ригель (2) (1-й шаг).
- Открыть фиксированную створку (2-й шаг).

Закрывание † производится в обратной последовательности.

Функция аварийного выхода:

- Разблокировать аварийный приводной ригель (2) (1-й шаг).
- Открыть рабочую и фиксированную створку (2-й шаг).

б.) Запирание фиксированной створки ручкой на шарнирном соединении

Фиксированная створка

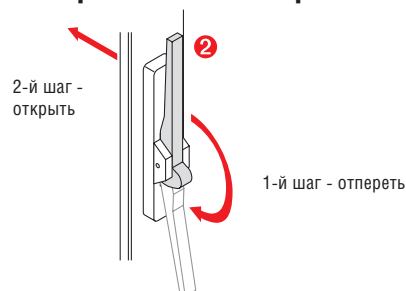

Открыть фиксированную створку:

- Открыть рабочую створку (см. п. 3.11 а.).
- Разблокировать аварийный приводной ригель (2) (1-й шаг).
- Открыть фиксированную створку (2-й шаг).

Закрывание † производится в обратной последовательности.

Функция аварийного открывания:

- Разблокировать аварийный приводной ригель (2) (1-й шаг).
- Открыть рабочую и фиксированную створку (2-й шаг).

в.) Запирание фиксированной створки с помощью аварийной нажимной ручки

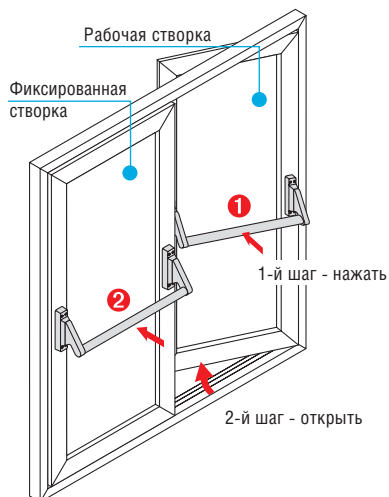

С помощью аварийной нажимной ручки в случае опасности можно открыть запертые двери.

Открыть рабочую створку:

- Нажать аварийную ручку (1) (1-й шаг).
- Открыть рабочую створку (2-й шаг).

Открыть стационарную створку:

- Нажать на аварийную штангу (2) (1-й шаг).
- Открыть стационарную створку (2-й шаг).

Фиксированная створка

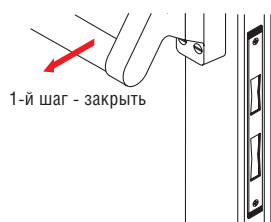

Запирание фиксированной створки:

- Закрыть фиксированную створку (1-й шаг).
- Благодаря специальному замку запирание осуществляется автоматически.

Рабочая створка

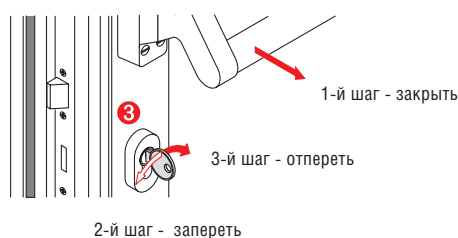

Запирание рабочей створки:

- Закрыть рабочую створку (1-й шаг) и запереть поворотом ключа (3) в сторону фиксированной створки (2-й шаг).

Отпирание фиксированной и рабочей створок:

При нажатии на стержневую ручку аварийного выхода на фиксированной створке (2) отпираются обе дверные створки.

Указание: Сначала запереть фиксированную, после этого - рабочую створку.

- При нажатии на стержневую ручку аварийного выхода на рабочей створке отпирается только эта створка!

3.12 Фиксатор двери

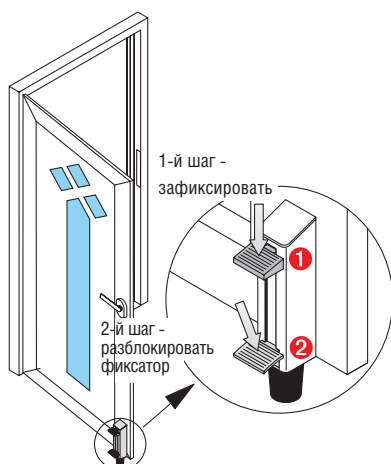

С помощью фиксатора двери можно зафиксировать дверную створку в открытом положении.

Зафиксировать:

- Включить фиксатор двери нажатием нажимной пластины (1) (1-й шаг).

Разблокировать фиксатор:

- Разблокировать фиксатор нажатием пластины разблокировки (2) (2-й шаг).

3.13 Доводчик двери

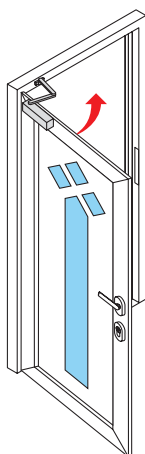

Доводчик двери автоматически возвращает дверную створку в закрытое положение. Некоторые доводчики двери удерживают створку в полностью открытом положении. Для того чтобы закрыть дверь, необходимо отвести створку в закрытое положение, после чего она будет снова закрываться автоматически.

Указание: Все ремонтные и наладочные работы должны производиться специализированными центрами „Schüco“, так как только в этом случае при ремонте используются оригинальные запасные части и гарантируется работоспособность элементов „Schüco“.

3.14 Дверные петли

а.) Накладные дверные петли



**Накладная дверная петля
2-секционная**



**Накладная дверная петля
3-секционная**

б.) Роликовые дверные петли



**Роликовая дверная петля 2-секционная
(нержавеющая сталь)**



**Роликовая дверная петля
3-секционная (алюминий)**

4.0 Нарушения правил эксплуатации

Во избежание повреждения оконных и дверных элементов необходимо соблюдать следующие указания.

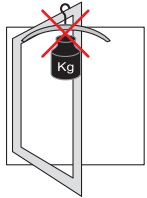

Запрещается подвергать рамы и ручки дополнительной нагрузке.

Дополнительная нагрузка может привести к деформации элементов рамы и к поломке ручек.

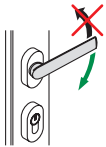

Ручки разрешается поворачивать только в предусмотренном направлении их вращения, запрещается передвигать их за ограничители.

Дополнительная нагрузка может привести к поломке ручек.

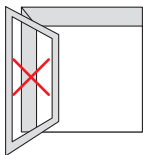

Не устанавливать створки напротив выступов стен.

Из-за сквозняков створки могут самостоятельно открываться и раскрываться и получить повреждения.

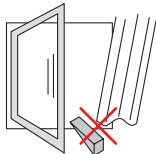

Не устанавливать посторонних предметов между створкой и рамой.

Дополнительная нагрузка может привести к деформации элементов рамы.

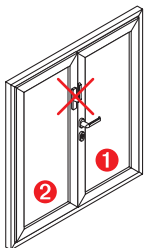

Двустворчатые двери НЕ должны открываться через фиксированную створку (исключение: двери аварийного открывания).

Дополнительная нагрузка может привести к деформации элементов рамы и к поломке замков.

- ❶ Рабочая створка с дверной ручкой
- ❷ Фиксированная створка

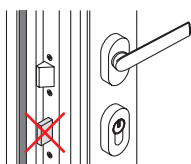

Запрещается поворачивать ключи в замках при открытых дверях.

Закрытие дверей с выдвинутым ригелем замка приводит к повреждению дверной рамы.

5.0 Чистка и уход

5.1 Общие указания

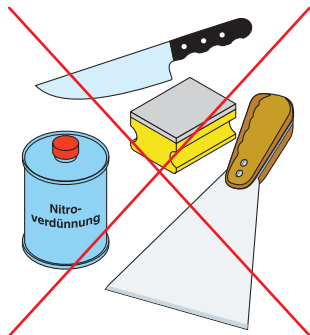

Запрещается использовать для чистки:

- Инструменты с острыми кромками, такие, как ножи, металлические шпатели, металлические проволочные щетки, абразивную сторону кухонных губок, ведущие к повреждению поверхности.
- Агрессивные чистящие средства и растворители, такие, как нитрорастворители, средство для удаления лака для ногтей, также ведут к повреждению поверхности.

5.2 Средства для чистки и ухода



В специализированных центрах Schüco можно приобрести чистящие средства, предназначенные для ухода за элементами из алюминия.

Комплект средств для чистки деталей из алюминия 298 672:

- Средство для чистки и консервации.
- Масло в аэрозольной упаковке для ухода за фурнитурой.
- Смазочный штифт для ухода за уплотнениями.
- Цветные штифты.

Средства для чистки анодированных деталей из алюминия:

- Чистящее средство 298 181
Служит для первичной и основной чистки. Очищает и консервирует поверхность алюминиевых деталей
- Средство для полирования металла 298 010
Это чистящее средство придает алюминию матовый блеск и консервирует поверхность (может использоваться также и для нержавеющей стали).
- Универсальный очиститель для алюминия 298 001
Служит для шлифования сильных загрязнений и удаления легких потертостей и царапин.

Указание: При чистке цветных элементов необходимо соблюдать требования инструкции по применению чистящих средств.

5.3 Общие указания по чистке



Указание: Во избежание повреждений необходимо соблюдать требования инструкции по применению отдельных чистящих средств.

Оптимальный уход за окнами достигается за счет чистки оконных рам и уплотнений при каждом мытье окон. Для этого следует применять мягкие чистящие средства без абразивного действия.

„Твердые“ загрязнения

Остатки гипса, раствора и аналогичных материалов лучше всего удалять деревянным или пластмассовым шпателем.

Пятна

на алюминиевых элементах надежно и без остатка удаляются очистителем из нашей программы поставки.

6.0 Техническое обслуживание

Наряду с обычной чисткой и уходом алюминиевые элементы необходимо ежегодно подвергать „малой инспекции“. Это продлевает срок службы и обеспечивает комфорт при обслуживании элементов.

6.1 Очистка шлицев для удаления воды

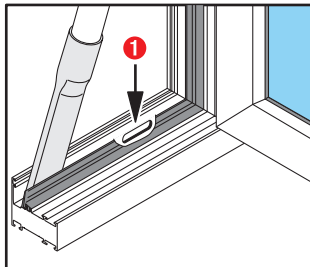

Пыль и загрязнения удаляют пылесосом из пространства между уплотнениями и наружной поверхностью рамы.

Засоренные отверстия для удаления воды (❶) можно чистить тонкой деревянной или пластмассовой палочкой.

6.2 Очистка роликовых направляющих раздвижных и складных элементов

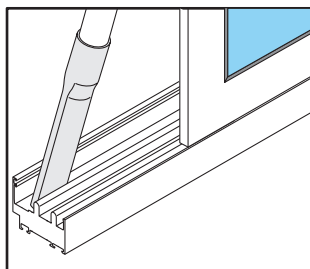

Пыль и загрязнения в роликовых направляющих на нижней стороне рамы удаляют с помощью пылесоса.

6.3 Проверка и смазка уплотнителей

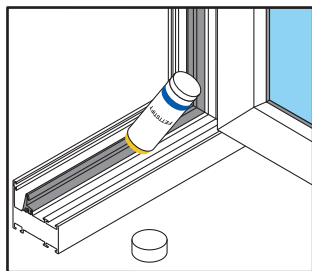

Все уплотнители необходимо протереть смазочным штифтом или вазелином. Благодаря этому обеспечивается упругость уплотнений и предотвращается приклеивание. Уплотнители необходимо также проверять на предмет отсутствия повреждений.

Указание: Неисправные уплотнители необходимо заменить в специализированных центрах Schüco.

6.4 Техническое обслуживание элементов фурнитуры

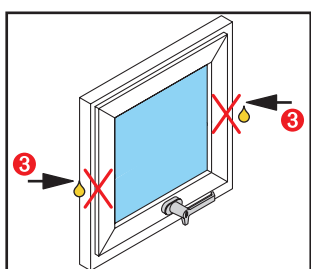
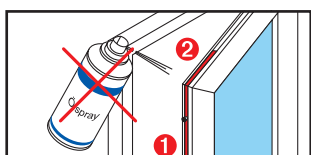
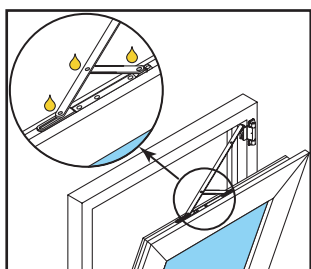
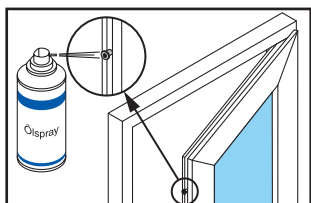

Все подвижные части фурнитуры элементов Schüco практически не требуют технического обслуживания. Вместе с тем, небольшое количество масла, не содержащего кислот, и консистентной смазки поддерживают легкость хода механических частей и обеспечивают комфорт при обслуживании в течение длительного времени.

Запорные цапфы и точки опоры откидного механизма обрабатывают масляным спреем из ассортимента для ухода за изделиями Schüco.

Указание: Все точки должны обладать только тонким слоем смазочной пленки. Во избежание загрязнений остатки масла необходимо вытереть после смазки.

Указание: Ригельштанги (1), их направляющие, а также угловые передачи (2) обеспечиваются консистентной смазкой на заводе и не требуют технического обслуживания!

Указание: Поворотные опоры (3) подвесных элементов оснащены тормозами, которые удерживают элемент в открытом положении.

Указание: Поворотную опору НЕ смазывать маслом или консистентной смазкой

6.5 Двери

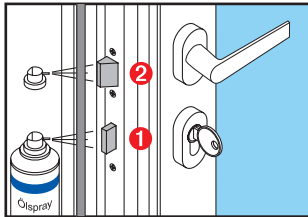

Дверной ригель (❶) и защелку (❷) дверного замка необходимо смазать консистентной смазкой в соответствии с техническими требованиями.

Перед смазыванием:

- Выдвинуть ригель, закрыв дверной замок.

После смазывания:

- Задвинуть ригель, открыв дверной замок.

Для смазки замочного цилиндра следует использовать только графитовый порошок.

6.6 Смазка замочного цилиндра

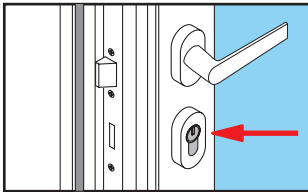

7.0 Проветривание

Таким способом можно избежать повреждений, связанных с повышенной влажностью

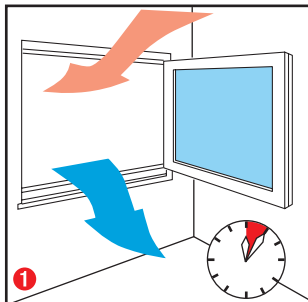

Кратковременное интенсивное проветривание

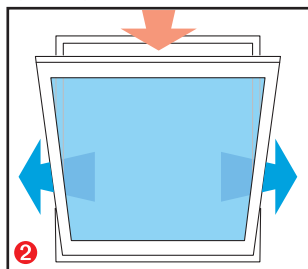

Длительное проветривание только вне отопительного сезона!

Высокая герметичность новых окон Schüco уменьшает воздухообмен между наружным и внутренним пространством. В квартире существуют определенные источники влажности:

- На кухне и в ванной комнате образуется водяной пар.
- Через поры комнатных растений и человеческого организмов непрерывно выделяется влага.

Влажный воздух в помещениях оседает, в частности, в области окон как конденсат. Эта влажность может привести к сырости стен, образованию плесени, осыпанию штукатурки.

- Проветривание осуществляется в течение дня, в зависимости от степени использования помещения, как можно чаще (❶) [минимум 5 минут].
- Следует избегать длительного проветривания во время отопительного сезона (❷).

Эти короткие интенсивные проветривания (❶) расходуют сравнительно мало энергии, но способствуют эффективному воздухообмену. Уровень влажности снова достигает нормального уровня.

8.0 Консультации и ремонт

Если в настоящем руководстве по эксплуатации Вы не нашли ответа на свои вопросы, обращайтесь в специализированные центры Schüco.

Наряду с профессиональными консультациями, Вы можете получить здесь рекомендации по проведению наладочных и ремонтных работ.

Указание: Все ремонтные и регулировочные работы должны производиться специализированными центрами компании Schüco, так как только в этом случае при ремонте используются оригинальные запасные части и гарантируется безупречная работоспособность элементов Schüco.

8.1 Договор технического обслуживания

Специализированные центры Schüco предлагают еще одну услугу - заключение договора на техническое обслуживание. По этому договору специализированный центр Schüco берет на себя проведение всех работ по техническому обслуживанию и ремонтных работ. Благодаря этому достигается оптимальная работоспособность и сохранение стоимости алюминиевых элементов.